

VITOLADENS 300-T

- AGA Καπνοσυλλέκτης
- E Εκκένωση
- KOA Αποχέτευση
- KR Επιστροφή λέβητα
- KTS Δέκτες από πίνακα οργάνων
- KV Προσαγωγή λέβητα
- RLU Άνοιγμα προσαγωγής αέρα καύσης
- SA Βαλβίδα ασφαλείας
- A Βάση λέβητα

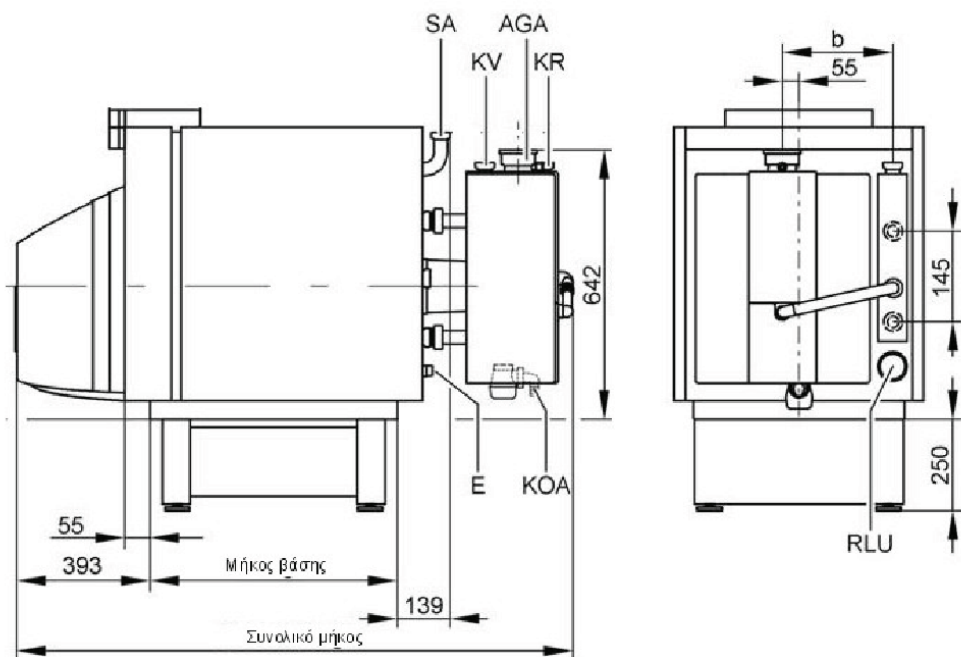
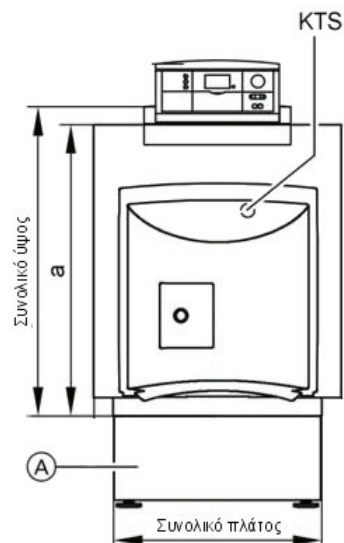

Διαστάσεις	kW	50/30°C	20,2	24,6	28,9	35,4	42,8	53,7
		80/60°C	18,8	22,9	27,0	33,0	40,0	50,0
a	mm		743	756	763	763	874	908
b	mm		250	265	280	280	254	254
Μήκος βάσης	mm		520	577	656	768	817	817

Όνο αστική ισχύς	kW	18,8 - 20,2	22,9 - 24,6	27,0 - 28,9	33,0 - 35,4	40,0 - 42,8	50,0 - 53,7
Διαστάσεις (συνολικές)	Μήκος mm	1330	1385	1465	1585	1770	1770
	Πλάτος mm	594	639	667	667	776	776
	Ύψος mm	914	927	934	934	1050	1050
Βάρος (συνολικό)	Kg	167	190	220	241	282	282
Περιεκτικότητα νερού	Ltr.	54	66	81	93	147	147
Διά ετρος καπναγωγού	mm	80	80	80	80	100	100